



¹ Tekst en foto's Ruud en Ina Metselaar – www.comomeerinfo.nl

Villa Monastero

Inleiding

De tuin van villa Monastero in Varenna behoort, samen met die van de villa's Olmo, Melzi en Carlotta, tot de meest bezochte aan het Comomeer. In het voorjaar kunt u genieten van de schitterende bloemenperken, terwijl de botanische tuin een unieke collectie van exotische bomen biedt: vele soorten palmen, ceders van de Libanon, agaven, groenblijvende heesters, citrusbomen en oleanders. De tuin is zeker het meest attractieve van villa Monastero, maar sinds kort is ook de villa zelf als museum ingericht en te bezoeken in de weekends². Gedurende de week is de villa veel in gebruik als congrescentrum van de Italiaanse onderzoeksorganisatie Consiglio Nazionale delle Ricerche (C.N.R.).

De villa ligt aan de zuidkant van het dorp met de ingang recht tegenover een parkeergarage, maar u vindt er vaak ook wel een parkeerplaats aan de provinciale weg die boven langs de tuin loopt.



Villa Monastero – foto Archivio Istituzione Villa Monastero

¹ Verzoeken om toezending per email aan: r.metselaar@comomeerinfo.nl

² Openingstijden 1/4-30/4 tuin ma-vr 9-18 u, villa za, zo, feestdagen 9-18 u; 1/5-30/9 tuin ma-vr 9-19 u, villa za, zo, feestdagen 9-14 u; 1/10-1/11 tuin ma-vr 9-18 u, villa za, zo, feestdagen 9-18 u

Een korte geschiedenis van de villa en de tuin

De villa, zoals die zich nu aan ons toont, dateert uit het eind van de 19^e eeuw, maar is het resultaat van eeuwenlange bewoning en aanpassingen. Zeker is dat er in 1204 op deze plaats een klooster was van cisterciënzer nonnen. Waarschijnlijk werd dat gebouwd rond 1169 toen er een massale verhuizing plaats vond van de bewoners van het Isola Comacina naar Varenna³. In 1566 vond aartsbisschop Carlo Borromeo het aantal van zes nonnen die in het klooster woonden, onvoldoende en moesten ze verhuizen naar het klooster van S. Maria bij Lecco. In 1569 verkocht het klooster in Lecco hun bezit in Varenna aan Paolo Mornico, een rijke edelman en handelaar uit het Valsassina. De kerk die bij het klooster hoorde, was niet bij de koop inbegrepen, maar was voor de broederschap van S. Maria in Varenna. De nieuwe eigenaar moest de kerk voor het publiek openhouden en er voor zorgen dat er een pad door de tuin naar de kerk liep. De zoon van Paolo, Lelio (1585-1659) liet het klooster grotendeels slopen en bouwde er de villa die bekend werd onder de naam Leliana. Uit die tijd dateren nog de zalen rechts naast de ingang, de Mornico zaal en de Rode zaal en het daarboven liggende deel van de villa. Lelio liet zich inspireren door de twee bekende laat-renaissance villa's aan het meer, villa Pliniana bij Torno en palazzo Gallio in Gravedona. De villa bleef in het bezit van de familie Mornico tot 1862, toen ze werd verkocht aan ingenieur Pietro Genazzini uit Bellagio. Deze liet ook enige verbouwingen uitvoeren, maar was door geldnood gedwongen de villa in 1876 weer te verkopen aan Carolina Maumary, weduwe Saufferheld, afkomstig uit Frankfurt, maar wonend in Milaan. Zij bracht hier tot 1893 haar zomers door. In 1897 verkochten de erfgenamen van de weduwe de villa aan Walter Erich Keesⁱⁱ. Kees was een schatrijke ondernemer en grootgrondbezitter uit Zöbigker, een plaatsje op een tiental kilometers van Leipzig, thans in de gemeente Markkleebergⁱⁱⁱ. Als u de internet site van de gemeente bezoekt, ziet u dat er nog altijd het Kees'schen-park ligt. Met de aanschaf van dit zomerverblijf volgde Kees de mode van die tijd, die vele buitenlanders, vooral Engelsen, Amerikanen en Duitsers naar het meer bracht. De villa bleef in bezit van de familie Kees tot ze in 1918, t.g.v. de oorlog tussen Italië en Duitsland, door de prefect van Como werd onteigend. In 1925 ging ze weer over in particuliere handen, tot er in 1940 een instituut voor hydrobiologie werd gevestigd. Vanaf 1953 is ze eigendom van het CNR, dat hier regelmatig congressen en cursussen organiseert.

De tuin

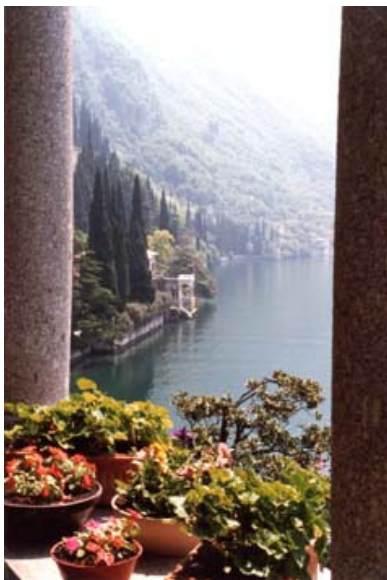

Op de plaats van de huidige entree, stond sinds 1832 een woonhuis met paardenstallen, dat later werd omgebouwd tot een fabriekje voor zijdefabricage. Toen Kees het in 1897 in handen kreeg veranderde hij het gebouw in een portiersloge. Hij liet, nogal gedurfd, muren uitbreken waardoor een mooie portico ontstond. Vanuit de loge liet hij een weg omlaag aanleggen, waarlangs hij met de koets de villa kon bereiken. Nu is in de loge niet alleen de verkoop van de entreekaartjes gevestigd, maar op de bovenverdieping is ook een bibliotheek.

Uitzicht vanuit de portico bij de entree

³ In de 10-jarige oorlog (1118-1127) versloeg Milaan met steun van de eilandbewoners Como. Nadat Como met behulp van keizer Barbarossa weer was herbouwd, versloeg dit in 1169 met hulp van de Tre Pievi het eiland en verwoestte daar ieder gebouw. Daarop vluchtten de eilanders naar Varenna.

De tuin ligt op een steile helling tussen het meer en de provinciale weg. Oorspronkelijk was ze minder smal, maar bij de aanleg in 1830 van de militaire weg naar de Stelviopas, de huidige provinciale weg, verdween een groot stuk van de tuin dat achter de villa lag. Caroline Saufferheld begon al met de reconstructie, maar het was vooral Kees die de tuin zijn huidige vorm gaf. Volgens de mode van het eind van de 19^e eeuw maakte hij er een botanische tuin van met planten uit alle delen van de wereld, waarbij hij meer geïnteresseerd was in de afzonderlijke species dan in het geheel.

Meteen na het verlaten van de loge staat er links al de eerste palmboom, een Blauwe palm⁴ (*Erythea armata* Wats.) met zijn wat bleke, blauwachtige bladeren, afkomstig uit Mexico. Boven langs de weg staan er een honderdtal Italiaanse cipressen (*Cupressus sempervirens*) over de hele lengte van de tuin. Langs het hele pad dat van de loge naar de villa loopt, staan vooral planten uit warme landen, in het bijzonder palmen. Daaronder een grote verzameling van heesters, agaven, cotonoeasters, pittosporus zowel vrijstaand als in hagen. Langs het pad rozen en bloeiende planten.



Links:
Balustrade
met wapen
van de
Visconti's en
daaronder een
sarcofaag



Rechts: wapen
van de familie
Kees

Vanaf de loge zien we rechts laurierstruiken en wat lager vooral Chinese palmen (*Chamaerops excelsa*). Na een korte afstand splitst het pad – als we hier omlaag blijven lopen naar de villa, lopen we langs een stenen balustrade in barokstijl, waarop we afwisselend het wapen van de familie Kees (met posthoorn, herinnerend aan hun afkomst) en dat van de Visconti (de slang) zien afgebeeld. Er staat ook nog een sarcofaag, waarvan de herkomst onbekend is, langs het pad. Iets voorbij de trappen die naar het bovenpad leiden, volgt een kleine waterval en daarna bereiken we trappen die naar een halfroond tempeltje leiden. Bij de voet van de trappen staan weer twee grote, Blauwe palmen en als coulissen o.a. cipressen. Halverwege is een klein terras met twee beelden en tegen de achterwand het wapen met de adelaar van de Habsburgers en helemaal boven staat het tempeltje met vrijstaande zuilen en vazen. Het pad verder volgend komen we op het terras, waar links eerst een garage en daarna het gastenhuis ligt. Aan de linkerkant van het gastenhuis leidt een trap naar de eerste verdieping, want er zijn geen trappen binnen het gebouw. Op de begane grond is hier tijdens de congressen het congresbureau en daarnaast ligt een bar.



Waterval

Langs de buitenrand van het terras staan vele oleanders en op het terras komen we eerst een mooi gedecoreerde grote vaas tegen en vervolgens een nogal kitscherig aandoend perk met enkele liggende zuilen, waarna nog een tweede vaas volgt. Iets daar voorbij valt een schitterende palm (*Europese dwergpalm, Chamaerops humilis*) met zes stammen op.

⁴ Ik ben geen kenner van palmbomen en verlaat me hier op mijn gids



Trappen naar het tempeltje met rechts van de trap een blauwe palm; op het bordes het wapen van het Habsburgse huis

De terrassen tussen het gastenhuis en de villa waren vroeger de groentetuinen, maar nu zien we er op dracaena-lijkende agaven (*Cordyline australis*), Chinese palmen en lagerstroemia (*Lagerstroemia indica*) met prachtige bloemen in de zomer. Naast de villa is een mooi bewerkte stenen poort met daarachter een fonteintje. Let u ook op de fraaie bronzen kloppers op de deuren naast de toiletten. Voor de grote aanlegsteiger staat een fontein, die een kopie is van een fontein bij villa Borghese in Rome en naast de steiger zelf staan beelden en getordeerde zuilen. Dan volgt een loggia met Dorisch-Toscaanse zuilen en een mooie tegelvloer. Tussen de villa en de loggia is een poort omdat het dak van de loggia een aan de villa grenzend dakterras is. Langs de loggia staat aan één zijde een grote yucca en aan de andere zijde klimt een oude wisteria.



Hekwerk langs het terras

De hoofdingang van de villa ligt na de poort en iets verder staat een enorme magnolia, waarvan de onderste takken over het meer reiken. Langs de gevel staan vier kleine Chinese palmen en langs het pad dat nu volgt, strekt zich een rij citrusbomen uit: zoete en bittere sinaasappelen, citroenen, pompelmoezen, mandarijnen en chinotto's. Tegenover deze rij vruchtbomen zijn er perken met mediterrane planten: een enorme Chilipalm (*Jubaea spectabilis*), yuca's, dracena's afgewisseld met Blauwe palm, en Guadeloup palmbomen.

Tegen de oude hellingen zien we planten die we al eerder tegenkwamen: allerlei variëteiten van pijnbomen, ceders, cipressen, een kamferboom, oleanders, magnolia's, laurierhagen, mispels, lindes enz. In het oude deel van de tuin ligt ook een botenhuis, waarbij we over het dak lopen naar het vervolg van de tuin. Daarna gaan we weer omlaag naar een nieuwer deel van de tuin, dat volgens een gedenksteen in 1904 werd gerealiseerd.



Terras met links het gastenhuis, in het midden een fontein en rechts een dwergpalm

Dit deel hoorde oorspronkelijk niet bij de tuin maar werd aangekocht door Kees. Het eindigt bij het riviertje de Fiumelatte⁵. De oever van dit deel is gebouwd in een golvende lijn, volgens de ideeën over landschapstuinen van die tijd. Op het meest in het meer uitstekende deel van de golf staat een achthoekig “Kaffee-Haus” met drie vensters en een klein balkon. Het heeft Moorse vormen met een typische bolvormige koepel, terwijl de vier vensterloze binnenwanden bekleed zijn met spiegels om een mooi lichtspel te krijgen.

Als u teruggaat door de tuin en omhoog loopt naar het tempeltje, komt u op het hoger gelegen pad met rechts een Afrikaanse palm (*Echte dadelpalm, Phoenix dactylifera*) en waar vervolgens rechts de beeldengroep *Clemenza di Tito* staat van de beeldhouwer G. B. Comolli. Deze maakte verschillende werken langs het meer waaronder het bekende beeld in de tuinen van villa Melzi van Beatrice en Dante. We zien de Romeinse keizer Titus op het moment dat hij Sestus en Vitellia gratie verleent na hun samenzwering tegen zijn persoon, volgens de tragedie van Metastasius, die o.a. het libretto schreef voor de opera van Mozart uit 1791. Het beeld dat bij het overlijden van Comolli in 1829 nog niet geheel klaar was, kwam in de tuin van villa Galbiati-Valsecchi⁶ in Cardano te staan, maar verhuisde later om onbekende reden naar Varenna.

Het pad volgend, eindigen we bij de ingang van het park.



Pompel-moezen en een Afrikaanse palm

⁵ Zie mijn boekje *Mythen en Sagen rond het Comomeer*

⁶ Zie Nieuwsbrief 1(2012), Bezienswaardigheden in de nabije omgeving van Menaggio. III. Het Val Menaggio, van Croce naar Porlezza



Links: Het bovenpad, achter de villa, heeft een mooi hekwerk langs de rand.

Rechts: poort bij de loggia

Midden: Langs het bovenpad staat ook de sculptuur met de afbeelding van de Clemenza di Tito

De villa

Zoals we in het begin al zagen, is de villa in de loop van de jaren, maar vooral in de tijd van Walter Kees aanzienlijk verbouwd. Het oudste deel is dat van het kerkje, de huidige lezingenzaal (Fermizaal). De plattegrond daarvan is nog steeds die van de kerk van S. Maria die al in het begin van 1200 bestond. In de zuidmuur ontdekte men in de jaren '60 een middeleeuws fresco met de Pietà. Tot 1896 bestond nog steeds de verplichting om de kerk te handhaven en te zorgen voor een toegangsweg over het privé terrein. Kees echter heeft deze verplichting niet overgenomen en nam de kerkrimte in gebruik als muziekkamer. Een van de belangrijkste interventies van Kees zien we meteen bij binnenkomst in de villa: de grote trap met zijn rijkheid aan veelkleurig marmer en stucwerk. De naam van de interieurarchitect is niet bekend, maar een vergelijking met de grote trap van de bibliotheek van de Universiteit van Leipzig, doet vermoeden dat het ontwerp uit de buurt van de woonplaats van Kees afkomstig is. De zalen links en rechts van de ingang waren er al in de tijd van Lelio Mornico.

Ik zal een beschrijving van de villa geven aan de hand van de plattegronden van de begane grond en de eerste verdieping.

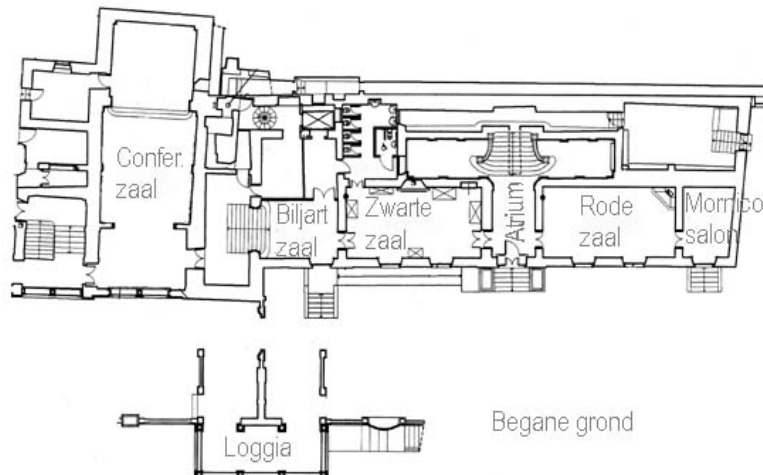

De begane grond



Leeuw naast de ingang van de villa

Nadat we de twee leeuwen naast de ingang zijn gepasseerd, komen we in het atrium met de grote trap naar de eerste verdieping. Als we hier linksaf gaan komen we in de **Zwarte Zaal**, zogenoemd vanwege de meubels en aankleding, daterend uit eind 19^e eeuw. Deze zaal was de eetzaal van de familie Kees. We zien centraal een zware, beeldhouwde, notenhouten tafel (let eens op de tafelpoten) met daarboven een smeedijzeren kroon uit eind 17^e-begin 18^e eeuw. Ook de overige meubels zijn van donker notenhout en bewerkt met kariatiden, draken en monsters in een stijl tussen laat-renaissance en barok. De muren zijn bekleed met zwaar 19^e eeuws behang waarop putti tussen bloemenmotieven. Langs de lange wand staat een schoorsteenmantel van zwart Varenna marmer met daarboven een Vlaams wandtapijt, waarop de ontmoeting van Antonius en Cleopatra is afgebeeld.

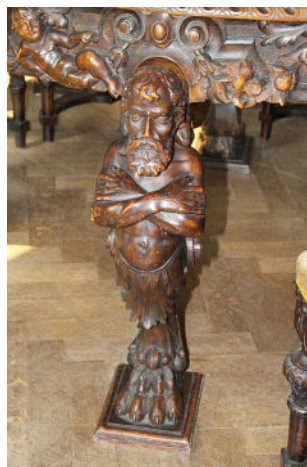

*Links: De Zwarte zaal met gietijzeren lamp en notenhouten tafel
Daarnaast een detail van een tafelpoot.*



Rechts: een scherm uitgevoerd in hout en leer met prachtige decoratie

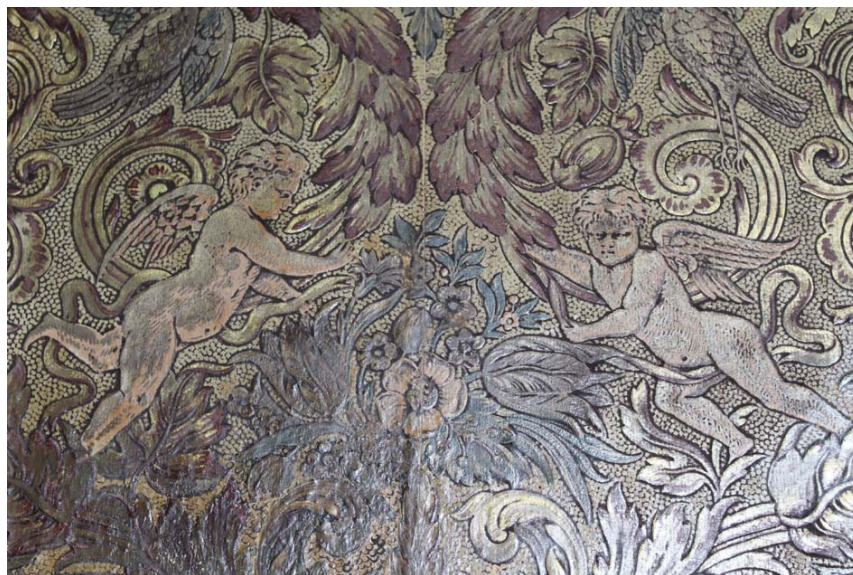

Behang in de Zwarte zaal

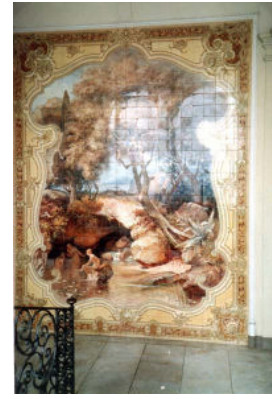

Van links naar rechts: Blad van een tafel in de Biljartzaal Middeleeuws fresco in de Fermizaal Majolicaplateau met baadsters uit 1896 bij de congreszaal

Vanuit de zwarte zaal bereiken we de (vroegere) **Biljartzaal** met een eikenhouten lambrisering met bloemmotieven. De houten bank meteen rechts naast de ingang is uitgevoerd in houtsnijwerk in Jugendstil. Aan het plafond een verguld bronzen lamp met twintig opaalglazen lampen. Er staat ook een 19^e eeuwse tafeltje met een fraai blad van ingelegde, kleurige steen.



*De congreszaal
(foto uit Villa
Monastero di
Varenna, S. della
Torre, ed. New Press
Como, 1987)*

Een trapje leidt van hier naar de **Congreszaal**, genoemd naar de beroemde Italiaanse fysicus en Nobelprijs winnaar Fermi. Boven de trap hangt de rood porfieren gedenksteen die op 6 augustus 1955 werd onthuld, met het gelaat van Fermi omlijst door bronzen bladeren, vervaardigd door de bekende beeldhouwer Castiglioni. De ingang van de zaal heeft marmeren zuilen met verguld stucwerk en mooi gedecoreerde kapitelen. In een nis in de zaal zien we de resten van een middeleeuws fresco uit de oorspronkelijke kerk.

Teruglopend door het atrium komen we in de **Rode Zaal**, die zijn naam ontleent aan de kleur van de meubels in neo-rococo stijl uit het eind van de 19^e eeuw. Deze ruimte diende als ontvangstkamer voor de bezoekers van Kees. Ook in die tijd was het al uitgevoerd als representatieve ruimte en volgens de inventarislijst uit die tijd hingen rondom de portretten van de familieleden. Nu hangen er vier 17^e eeuwse mannenportretten en een schilderij dat het wonder van een heilige bisschop uitbeeldt, waarschijnlijk Sint Carlo Borromeo. Het plafond heeft de 17^e eeuwse structuur die Lelio Mornico liet aanbrengen met daaraan hangend een 19^e eeuwse smeedijzeren lamp. Aan de wand valt onmiddellijk het grote 18^e eeuwse tapijt op, dat een scene uit een leeuwenjacht weergeeft. Het komt uit een van de Antwerpse weverijen uit het eind van de 14^e eeuw. Tegen de linkerwand staan drie meubels van ebbenhout.



De Rode zaal: links - plafond



rechts - detail van 18^e eeuwse wandkleed

Vanuit de rode zaal komen we in de **Salottino Mornico**, welke in de tijd van de familie Mornico als studeerkamer diende. Het meest opvallend is hier het plafond waarin een reeks lunetten met scènes uit Manzoni's roman *De Verloofden*.



Plafond van de Mornicozaal

De eerste verdieping

Teruglopend bereiken we weer het **atrium** met de enorme trap uit zwart marmer uit Varenna, geel en rood uit Verona en wit uit Carrara. Boven aan de trap een beeldhouwwerk met de Sabijnse Maagdenroof en een indrukwekkende bewerkte vaas. Aan de wand boven de trap zien we vier panelen in beschilderd majolica, in 1896 vervaardigd door Miethe en Lang met afbeeldingen die een representatie vormen van de wetenschap t.w. de fysica (H.K.F. Helmholtz), de filosofie (Immanuel Kant), de kunst (de architect Andreas Schlüter), de muziek (J.S. Bach). Midden tussen deze afbeeldingen zien we in stucwerk de buste van waarschijnlijk keurvorst Frederik, omringd door putti en bloemmotieven en we zien het wapen van Kees tussen klimmende leeuwen.

Rechtsafslaand komen we in de **Camera Sud-Est**, ook bekend als de **Kennedy salon**. Dit was de privé kamer van Carlotta Kees, echtgenote van de voorlaatste eigenaar. Er hangt een fraaie kristallen lichter en de vloer is bekleed volgens de Venetiaanse mode uit de 19^e eeuw. Meteen rechts naast de deur staat een kast met intarsie in reliëf. Ze komt uit een werkplaats in Lombardije uit de 18^e eeuw, evenals de kast tegen de rechtermuur. De klok in Lodewijk XV stijl, komt uit het Franse atelier van Charles Boulle uit de 17^e eeuw.

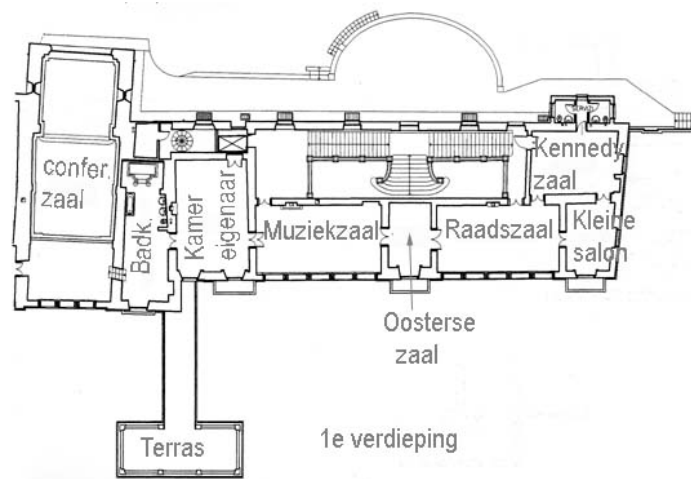

De trap bij de ingang van de villa



detail van de vaas boven aan de trap



Hierna komen we in de **Salottino**, de kleine salon. Tegen de wand tegenover het raam staat een kast met een grote spiegel uit begin 1800. De vloer is Venetiaans. Er hangt een verguld bronzen lamp waarop putti de opaalglazen lamphouders omhoog houden.



*Afbeeldingen tegen de wand boven de trap,
Links: J.S. Bach; rechts: buste van keurvorst
Frederik*

De volgende zaal is de **Sala del Consiglio**, de raadskamer, met grote vensters naar het meer. Er staat een grote, ovale, notenhouten tafel met inlegwerk, daterend uit de 19^e eeuw, de smeedijzeren lamp erboven heeft de neo-middeleeuwse stijl uit dezelfde periode. Er is een cassetten plafond met afbeeldingen uit de dierenriem en geometrische versieringen. De wandbekleding is ook in deze zaal het bekijken waard met afbeeldingen van granaatappels en vazen als in een vlechtwerk.

Hierna volgt de **Salottino Orientale**, de oosterse salon, welke zijn naam ontleent aan de Japanse meubelen. Midden 1800, na de openlegging van Japan, kwam de mode voor Japonaiserie op, die de achttiende eeuwse interesse voor chinoiserie verdrong. Vanuit Frankrijk breidde de interesse voor Japan zich snel uit over Europa, waarbij schilders als Monet met een grote verzameling Japanse houtblokprenten een grote invloed hadden. Zoals de Chinese stijl goed samenging met de rococo stijl, zo paste de Japanse stijl bij de schelpmotieven op de bogen en het plafond. Tegen de rechterwand zien we een grote Japanse kast met intarsia met daarvoor een prachtige keramische cache-pot met vogels en bloemen in reliëf en ernaast twee kersenhouten stoelen. Tegen de wanden hangen twee tapijten met afbeeldingen van personen in 17^e eeuwse kleding. Ook het behang is gedecoreerd met floreale motieven.



Cassettenplafond met tekens van de dierenriem in de Raadszaal

Cache-pot in de Oosterse zaal

Vervolgens komen we in de **Sala della Musica** omdat er twee vleugels staan. In de tijd van Kees was echter de oude kerkzaal in gebruik als muziekkamer en was dit de rode zaal vanwege de bekleding van de meubels. We zien een plafond dat versierd is met bossen bloemen en waaraan een grote lamp hangt met vierentwintig lichtpunten en uitgevoerd in verguld brons en opaalglas. Midden tegen de rechter wand staat een rijk gedecoreerd meubel met een grote spiegel met verguld houtsnijwerk. Voor de spiegel staat op een wit marmeren plaat een porseleinen vaas met vrouwen en puttifiguren, van Frans fabricaat. Ernaast staat op de zwarte, Varenna marmeren schoorsteen een Franse pendule van Gille Lainè, geflankeerd door twee kandelaars van de klokkenmaker A. Carnier. Na de muziekkamer volgt de **Camera Padronale**, de zit- slaapkamer van de heer des huizes. Aan het hoofdeind van het bed zien we het wapen van Kees. Er is een opvallend plafond met trompe-l'oeil en scènes volgens de 18^e eeuwse smaak. Het werd in 1853 door Lombardijse kunstenaars gemaakt. De kamer is uitgerust met meubelen in neo-rococo stijl. Vanuit de kamer is het terras te bereiken dat zich uitstrekt boven de loggia. Bijzonder is dat er in de kamer in de tijd van Kees al een moderne draagbare telefoon was. In 1954 hebben Enrico Fermi en zijn echtgenote in deze kamer overnacht.



Plafond in de slaapkamer van de eigenaar



Badkamer van Kees in oosterse stijl, rechts detail van de achterwand

Vanuit deze kamer bereiken we de **Badkamer** met een voorkamer. In de voorkamer met wanden die gedecoreerd zijn met bloemmotieven (gemaakt door Usta Walton in Hannover), staat een toiletmeubel met zwart marmeren blad uit ca 1850. Let ook op de fraai gedecoreerde toiletput. Maar het meest opvallend is natuurlijk het bad, uitgevoerd in pompeiaanse stijl – men noemt dit ook wel het Koning Farouk bad, vanwege de oosterse uitstraling. Het trapje naar het verzonken, blauw betegelde bad heeft aan weerszijden een soort marmeren obeliskjes. De achterwand is versierd met afbeeldingen van baadsters met aan de zijkant zuilen in de vorm van pinakels en met een schelp middenboven. Het witte, keramische bad tegen de zijwand is er later in gezet door de volgende eigenaar, De Marchi. Bijzonder is ook de gietijzeren radiator, gemaakt in 1897 door Wilhelm Raven uit Leipzig, een bijzondere luxe voor die tijd!

Referenties

ⁱ Mijn belangrijkste informatiebronnen voor dit artikel waren:

Stefano della Torre, “Villa Monastero di Varenna”, Edizioni New Press, Como, 1987/1988 en Anna Ranzi, “Villa Monastero”, Istituzione Villa Monastero, Varenna.

ⁱⁱ De geschiedenis van de familie begon toen Johann Jacob Kees Sr., die als handelaar van de Bodensee naar Leipzig was gekomen, in 1684 het postbedrijf van Sachsen pachtte en dit uitbouwde tot een moderne onderneming met verbindingen door het hele Duitse rijk. Zijn zoon kocht dit bedrijf voor 150.000 Taler, maar in 1712 kocht keurvorst August de Sterke het terug. Als compensatie kreeg Kees Jr. behalve de aankoopsom ook het landgoed Zöbiger. Door huwelijk kwam er in 1836 ook nog het landgoed Gautzsch bij en erfde Walter Erich Kees in 1885 deze onderneming. Hij bleek zelf ook een bijzonder goede ondernemer die vele grote projecten succesvol ondernam. Rond 1880 liet hij een honderd meter lange wintertuin met orangerie en mausoleum, verschillende bruggen en paviljoens aanleggen, die ook nu nog in het park te bezichtigen zijn in de gemeente Markkleeberg. In het familiewapen herinnert de posthoorn aan de beginperiode en de dolfijn aan de Bodensee.

ⁱⁱⁱ Ik ben veel dank verschuldigd aan Andreas Höhn, stadshistoricus van Markkleeberg, voor de informatie over de familie Kees.